

SATJAM[®]

střechy · okapy · trapézy

Lehká střecha s tradicí

NOVINKY PRO ROK 2024

Zlatá taška
SATJAM
Rapid DeLuxe

více na straně 5



Autor stavby **Stempel & Tesar**



Příběh střechy

SATJAM

SATJAM je již déle než 25 let synonymem pro kvalitní českou lehkou střechu. V našich dvou závodech vyrábíme nejen krytiny, ale i střešní příslušenství k nim, takže na trh přinášíme ucelené portfolio produktů pro komplexní realizaci střechy. Mnohé z našich výrobků, zejména trapézové plechy, nacházejí navíc uplatnění i v dalších oblastech stavebnictví, nejen ve střechách.

Vstupními surovinami pro výrobu střech SATJAM jsou špičkové oceli a hliníkové slitiny předních světových dodavatelů. S nimi jsou výsledkem odolné a trvanlivé střechy, respektující ochranu životního prostředí. Nejen díky tomu jsme opakovaně obdrželi ocenění Česká kvalita – Osvědčeno pro stavbu.

Po značce SATJAM stále častěji sahají také renomovaní architekti. Ve svých unikátních projektech je využívají pro designová řešení na výjimečných stavbách. Dávno je tak pryč názor, že jde o pouhé ekonomické řešení střechy. Střechy SATJAM jsou efektním architektonickým prvkem, ovšem s cenovou dostupností i běžným spotřebitelům jako třešničkou na dortu. Díky tomu si kdokoli může pořídit krásnou prémiovou střechu s až 60letou SATJAM Registrační zárukou.

Pro maximální pohodlí jsme zákazníkům k dispozici v síti obchodních středisek a proškolených partnerů, kde vám kromě odborného poradenství zajišťujeme i dopravu výrobků prostřednictvím našeho autoparku přímo na místo stavby.

AluMat® a AluMat® Stucco

střešní krytina z norského hliníku



AluMat® a AluMat® Stucco jsou materiály pro výrobu střešních krytin. Jakosti spadají do nejvyšší třídy **EXCELENT** s Registrační zárukou až 60 let. Hlavní složku slitiny prozrazuje název – jedná se o hliník (neboli Aluminium), který je doplněn o hořčík a mangan. Všechny tři prvky ve vhodně zvoleném poměru společně vytvářejí materiál s výbornými parametry pevnosti a odolnosti vůči povětrnostním vlivům a korozi. Povrchová úprava na bázi matného polyesteru dále posiluje odolnost krytiny a prodlužuje její životnost.

AluMat® Stucco má povrch plechu upraven do podoby reliéfu, což dodává krytině nevšední vzhled a snižuje hlučnost při dešti. Právě struktura povrchu je hlavním rozdílem oproti hladkému AluMatu. Veškeré vstupní suroviny pro výrobu hliníkových krytin SATJAM dodává výrobce z Norska.

SKLADBA MATERIÁLU



Ochranná fólie
Povrchová úprava
Primer
Jádro ze slitiny hliníku
Ochranný lak



SSAB GreenCoat® Crown BT

ekologická a zároveň odolná švédská ocel



Vstupní surovina pro ocelové krytiny SATJAM pochází od švédské firmy **SSAB**, která se specializuje na inovativní ocelové výrobky. **GreenCoat® Crown BT** byl vyvíjen a testován v nejnějnějším skandinávském a americkém počasí, které prověřilo jakost povrchové úpravy, adhezi, zachování barev a odolnost vůči UV záření, lesk a možnost ohýbání. Výsledkem je prvotřídní materiál z nejcistější oceli, který dlouho vydrží a zároveň je vstřícný vůči životnímu prostředí. Je až 100% recyklovatelný, jeho výroba má minimalizované energetické nároky a obejde se bez ropných produktů při aplikaci povrchové vrstvy. Přitom je lehký a dobře tvarovatelný, díky čemuž se s ním snadno pracuje i přímo na stavbě.

Povrch materiálu **GreenCoat® Crown BT** má elegantní texturu. Zároveň se vyznačuje výrazně lepší stálobarevností než obvyklá polyesterová úprava. Mixem vlastností spadá **GreenCoat® Crown BT** do jakostní třídy **EXTRA**. Tento mimořádný materiál nabízíme ve čtyřech provedeních, a to jako krytinu s robustním vzhledem mohutného románského oblouku u SATJAM Grande, moderním designem pro rychlou montáž u SATJAM Rapid DeLuxe a tradičním tvarováním u SATJAM Roof nebo SATJAM Trend. Všechny čtyři typy střešních krytin jsou dostupné v hnědé, černé, červené a antracitové barvě a je na ně poskytována 40letá SATJAM Registrační záruka.

SKLADBA MATERIÁLU



Ochranná fólie
Povrchová úprava
Primer
Pasivační vrstva
Zinek
Ocelové jádro
Zinek
Pasivační vrstva
Ochranný lak

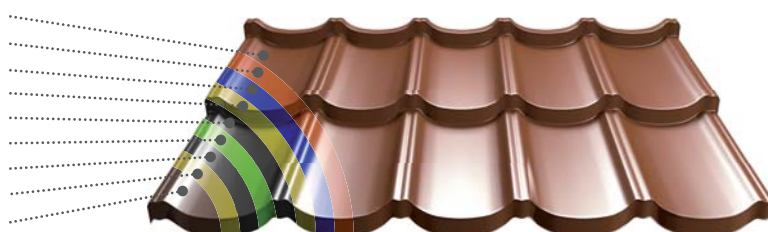

Kvalitní ocelová
střešní krytina



velkoformátová krytina

SATJAM Rapid DeLuxe ocelová střešní krytina

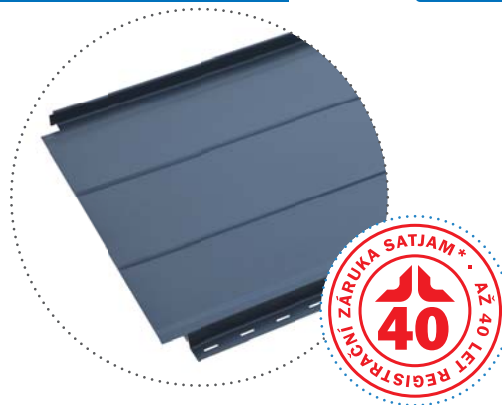
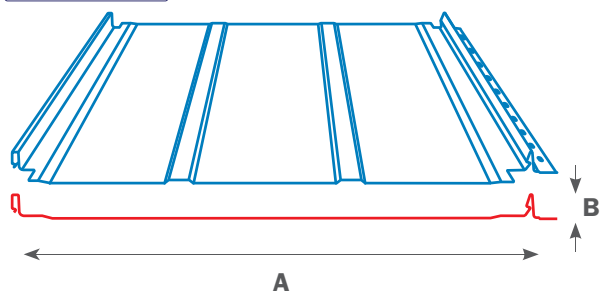

VARIANTY OCELOVÉ STŘEŠNÍ KRYTINY

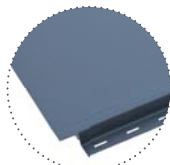

Bez prolisu
SRD 510



Se širokým prolisem
SRD 510 L1



S jemným prolisem
SRD 510 L2

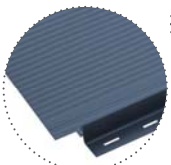

S mikroprofilací
SRD 510 L3

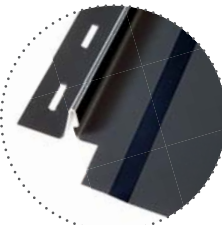

SATJAM Rapid DeLuxe - je nová varianta osvědčené krytiny SATJAM Rapid. Inovace, kterými byla krytina vylepšena, přispívají k většímu uživatelskému komfortu a usnadňují montáž. Bylo rozšířeno i množství designových variant, takže každá střecha může být originální.

TECHNICKÉ PARAMETRY OCELOVÉ STŘEŠNÍ KRYTINY

Stavební šířka (A)
510 mm

Tloušťka plechu
0,5 mm

Max. výrobní délka
9 000 mm

Sklon použití od
8°

Výška zámku (B)
25 mm

Hmotnost
cca 4,3 kg/m²

Min. výrobní délka
800 mm

Barvy a povrchy
viz strana 34

Střešní krytina
z norského
hliníku

velkoformátová krytina

SATJAM Rapid DeLuxe hliníková střešní krytina

Aluminium
13
AI

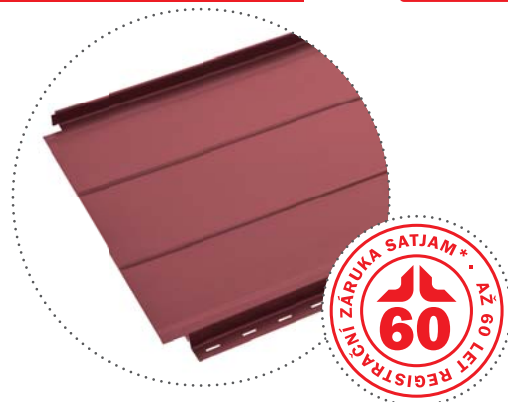
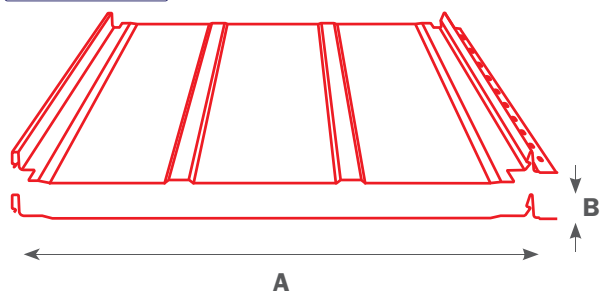

VARIANTY HLINÍKOVÉ STŘEŠNÍ KRYTINY

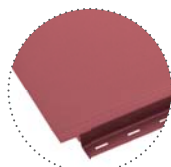

Bez prolisu
SRD 510

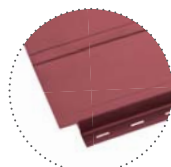

Se širokým prolisem
SRD 510 L1



S jemným prolisem
SRD 510 L2

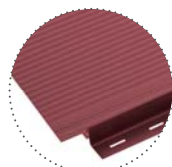

S mikroprofilací
SRD 510 L3



Zlatá taška 2022 - SATJAM Rapid DeLuxe v provedení AluFalc® obdržela čestné uznání v prestižní soutěži Zlatá taška 2022 na specializovaném střežařském veletrhu Střechy Praha 2022.

TECHNICKÉ PARAMETRY HLINÍKOVÉ STŘEŠNÍ KRYTINY

- | | | | |
|-------------------------------------|--|---------------------------------------|---|
| Stavební šířka (A)
510 mm | Tloušťka plechu
0,6 mm; 0,7 mm | Max. výrobní délka
8 000 mm | Sklon použití od
8° |
| Výška zámku (B)
25 mm | Hmotnost
cca 2,0 kg/m ² ; cca 2,3 kg/m ² | Min. výrobní délka
800 mm | Barvy a povrchy
viz strana 35 |

Kvalitní ocelová
střešní krytina



velkoformátová krytina

SATJAM Rapid Trend ocelová střešní krytina

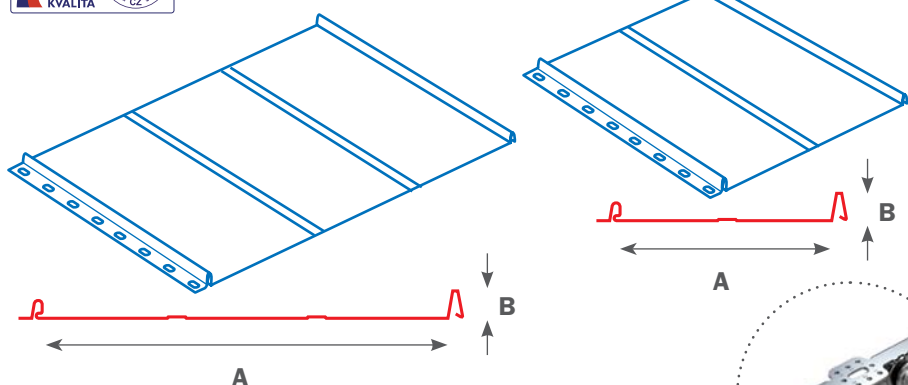

VARIANTY OCELOVÉ STŘEŠNÍ KRYTINY









SATJAM Rapid Trend vyrábíme v osmi variantách. Vybrat si můžete ze dvou šířek (510 nebo 310 milimetrů), různých modifikací a jejich kombinací – se zástřihem, bez zástřihu, s prolisem nebo bez prolisu. Více informací na www.satjam.cz.



Držáky střešního solárního systému

Speciální systémové držáky SATJAM umožňují na střechy s krytinami SATJAM bezpečně instalovat fotovoltaické panely nebo solární kolektory pro ohřev vody. V nabídce máme dva typy držáků, pro profilované krytiny a krytiny typu Rapid/falcované krytiny.

TECHNICKÉ PARAMETRY OCELOVÉ STŘEŠNÍ KRYTINY

- | | | | |
|--|--|--|---|
|  Stavební šířka (A)
510/310 mm |  Tloušťka plechu
0,5 mm; 0,63 mm |  Max. výrobní délka
9 000 mm pro 510
10 000 mm pro 310 |  Sklon použití od
8° |
|  Výška zámku (B)
25 mm |  Hmotnost
cca 4,3 kg/m ² ; cca 5,4 kg/m ² |  Min. výrobní délka
1 200 mm při tl. 0,5 mm
1 500 mm při tl. 0,63 mm |  Barvy a povrchy
viz strana 34 |

*Střešní krytina
z norského
hliníku*



velkoformátová krytina

SATJAM Rapid Trend hliníková střešní krytina

Aluminium
13
AI

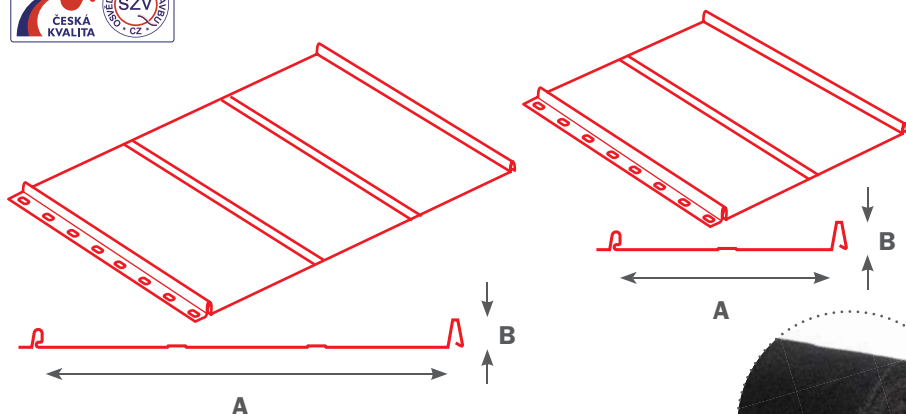

VARIANTY HLINÍKOVÉ STŘEŠNÍ KRYTINY

SATJAM Rapid Trend v hliníkovém provedení nabízíme pouze ve variantě s prolisy, možnosti zástřihu jsou na výběr, stejně jako u oceli. Nosné jádro tvoří silnější hliníkový plech. Více informací na www.satjam.cz.

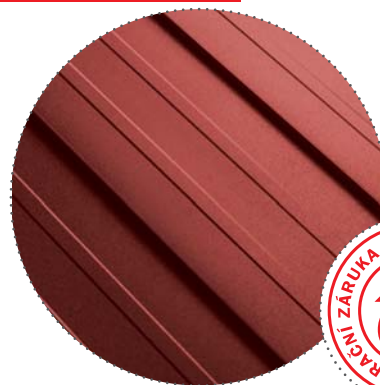

SATJAM Wrap je separační rohož ze strukturovaných polypropylenových vláken. Tato distanční vrstva zajišťuje oddělení plechu od dřevěného záklopu a omezuje pronikání zkondenzované vlhkosti do podkladu. Je vhodná pod krytiny SATJAM Rapid a Rombo, ale i pod klasické krytiny se stojatou drážkou.

TECHNICKÉ PARAMETRY HLINÍKOVÉ STŘEŠNÍ KRYTINY

- | | | | |
|--|--|---|---|
|  Stavební šířka (A)
510/310 mm |  Tloušťka plechu
0,6 mm |  Max. výrobní délka
8 000 mm |  Sklon použití od
8° |
|  Výška zámku (B)
25 mm |  Hmotnost
cca 2,0 kg/m ² |  Min. výrobní délka
1 200 mm |  Barvy a povrchy
viz strana 35 |



velkoformátová krytina

SATJAM TP26 EXPRESS ocelová střešní krytina

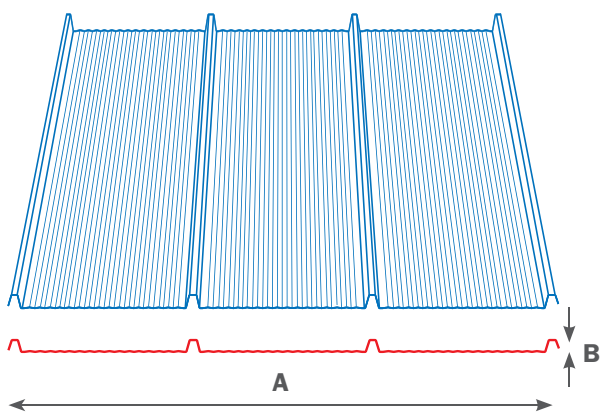

NOVINKA 2024

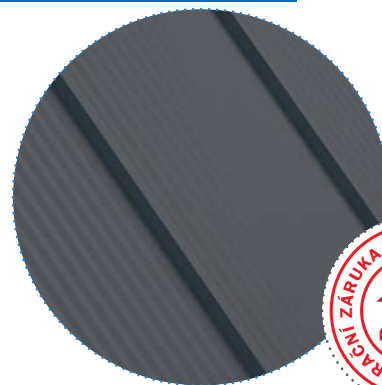
SATJAM TP26 Express trendový vzhled falcovaného plechu vytváří krytina SATJAM Express s nízkým žebrem imitující stojatou drážku a mikroprolímsem v ploše. Tento výrobek patří do kategorie ekonomických krytin pro jednoduché doplňkové stavby, kterým ovšem poskytne žádoucí moderní design. Více informací na www.satjam.cz.



Pro správnou instalaci krytin jsou určeny samořezné šrouby SDT. Speciálně navržený vrtací hrot z galvanicky pozinkované oceli a integrovaná EPDM podložka zrychlují montáž. Šrouby jsou chráněny speciální vrstvou práškového laku na bázi polyesteru, dostupného v odstínech krytin. Laková vrstva je velmi trvalá, barevně stálá a odolná vůči mechanickým poškozením.

TECHNICKÉ PARAMETRY OCELOVÉ STŘEŠNÍ KRYTINY

- | | | | |
|--|--|---|---|
|  Stavební šířka (A)
1 090 mm |  Tloušťka plechu
0,5 mm |  Max. výrobní délka
4 000 mm |  Sklon použití od
30° |
|  Výška profilu (B)
26 mm |  Hmotnost
cca 4,3 kg/m ² |  Min. výrobní délka
1 000 mm |  Barvy a povrchy
viz strana 34 |



SATJAM Niagara Kwadra ocelový okapový systém



Podokapní žlab



Žlabový roh

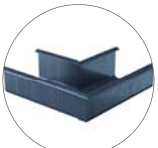

Svodová roura

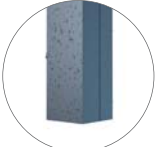

Žlabový kout



Žlabový hák



Žlabový kotlík



Žlabová spojka



Žlabové čelo



Výtokové koleno

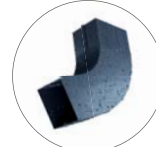

Odskok do svodu

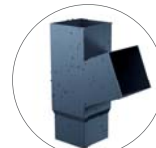

Více sortimentu a novinka maska žlabu SATJAM Niagara Kwadra na www.satjam.cz

BAREVNOST OKAPOVÉHO SYSTÉMU

Antracitová



Ocelový okapový systém je vyroben z materiálu rakouské firmy

voestalpine

TECHNICKÉ PARAMETRY SVODŮ

 Rozměr svodů
80×80 mm

 Délka svodů
4 m

 Tloušťka plechu
0,6 mm

 Polyuretanová oboustranná úprava
50 μm

TECHNICKÉ PARAMETRY ŽLABŮ

 Rozměr žlabů
125×82 mm

 Délka žlabů
4 m

 Tloušťka plechu
0,6 mm

 Polyuretanová oboustranná úprava
50 μm



velkoformátová krytina

SATJAM Roof ocelová střešní krytina

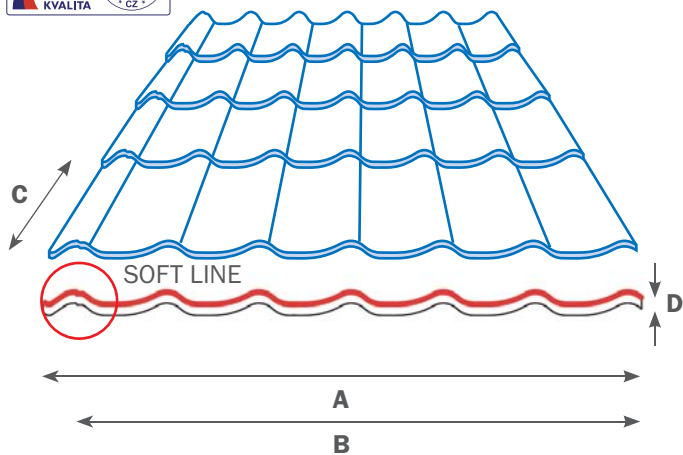









VARIANTY OCELOVÉ STŘEŠNÍ KRYTINY

Netradiční variantou SATJAM Roof je **SATJAM Nordic**. Liší se prodlouženou délkou střešní tašky o 50 mm, na celkových 400 mm. Krytina tím získává mohutnější vzhled. Více informací na www.satjam.cz.



SATJAM Torx jsou kvalitní montážní šrouby s čokovitou hlavou a integrovanou podložkou, které usnadňují práci s krytinou. Mají speciálně navržený vrtací hrot pro rychlé vrtání a odolnou zinkovou ochrannou vrstvu. Práškové lakování chrání venkovní část proti korozi a díky UV stabilizátorům je stálobarevné.

TECHNICKÉ PARAMETRY OCELOVÉ STŘEŠNÍ KRYTINY

 Celková šířka (A) 1 185 mm	 Délka tašky (C) 350 mm, 400 mm	 Tloušťka plechu 0,5 mm	 Max. výrobní délka 6 070 mm, 6 120 mm	 Sklon použití od 10°
 Stavební šířka (B) 1 100 mm	 Výška odskoku (D) 15 mm	 Hmotnost cca 4,7 kg/m ²	 Min. výrobní délka 470 mm, 520 mm	 Barvy a povrchy viz strana 34

Střešní krytina
z norského
hliníku



velkoformátová krytina

SATJAM Roof hliníková střešní krytina

Aluminium
13
AI

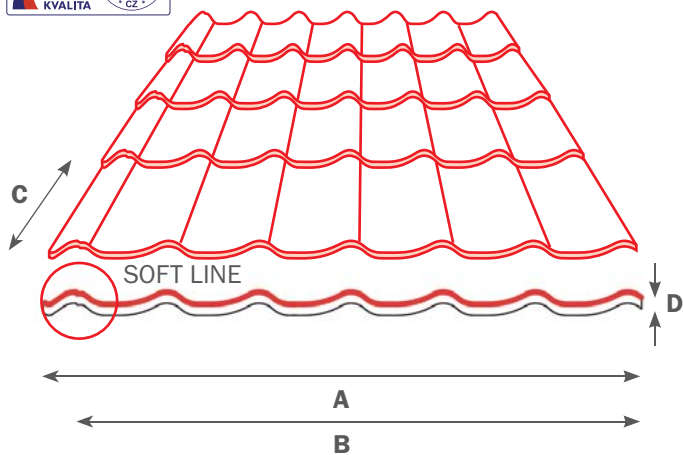





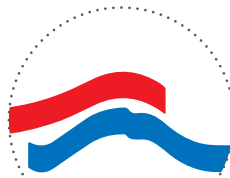

VARIANTY HLINÍKOVÉ STŘEŠNÍ KRYTINY

V hliníkovém provedení je dostupná jen běžná varianta SATJAM Roof, s délkou tašky 350 mm. Více informací na www.satjam.cz.



Systém Soft Line je praktická úprava krytin SATJAM Roof, SATJAM Grande a SATJAM Trend, která zamezuje pronikání vlhkosti v podélných spojích pásů krytiny u střeš s malým sklonem. Nežádoucímú jevu brání dvě pojistné odvodňovací drážky. Jedna je umístěna v horní a druhá ve spodní vlně tašky.

TECHNICKÉ PARAMETRY HLINÍKOVÉ STŘEŠNÍ KRYTINY

 Celková šířka (A) 1 185 mm	 Délka tašky (C) 350 mm	 Tloušťka plechu 0,6 mm	 Max. výrobní délka 4 670 mm	 Sklon použití od 10°
 Stavební šířka (B) 1 100 mm	 Výška odskoku (D) 15 mm	 Hmotnost cca 2,0 kg/m ²	 Min. výrobní délka 470 mm	 Barvy a povrchy viz strana 35



velkoformátová krytina

SATJAM Grande ocelová střešní krytina

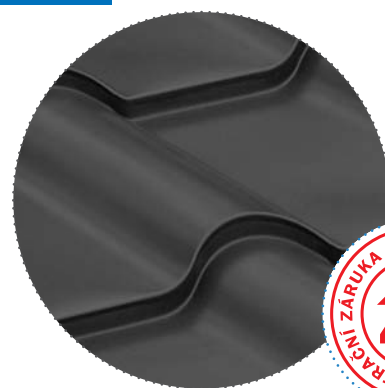
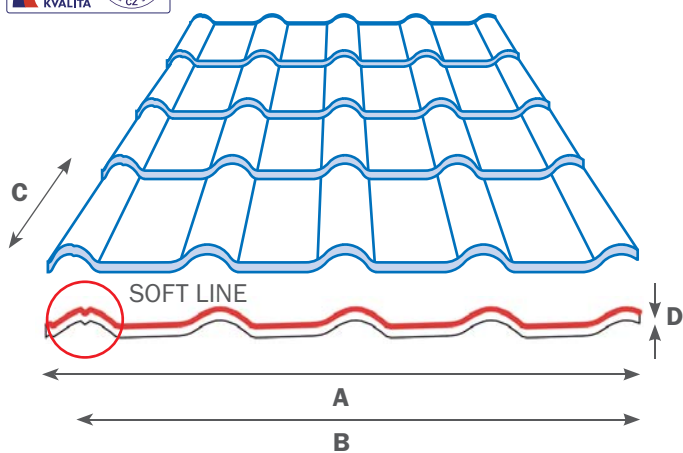











Volitelná antikondenzační úprava zabraňuje skapávání vody, zkondenzované na vnitřní straně střešní krytiny. Kondenzát je absorbován do netkané textilie ze syntetických vláken, která zadrží až 500 ml vody na 1 m².

VARIANTY OCELOVÉ STŘEŠNÍ KRYTINY

Velkoformátová střešní taška **SATJAM Grande** má navíc prodlouženou variantu **Grande Long** s délkou tašky 400 milimetrů. Pro obě varianty je charakterický vzhled mohutné románské tašky. Více informací na www.satjam.cz.

TECHNICKÉ PARAMETRY OCELOVÉ STŘEŠNÍ KRYTINY

- | | | | | |
|--|--|--|--|---|
|  Celková šířka (A)
1 173 mm |  Délka tašky (C)
350 mm, 400 mm |  Tloušťka plechu
0,5 mm |  Max. výrobní délka
6 070 mm, 6 120 mm |  Sklon použití od
10° |
|  Stavební šířka (B)
1 100 mm |  Výška odskoku (D)
20 mm |  Hmotnost
cca 4,7 kg/m ² |  Min. výrobní délka
820 mm, 920 mm |  Barvy a povrchy
viz strana 34 |

*Střešní krytina
z norského
hliníku*



velkoformátová krytina

SATJAM Grande hliníková střešní krytina

Aluminium
13
AI

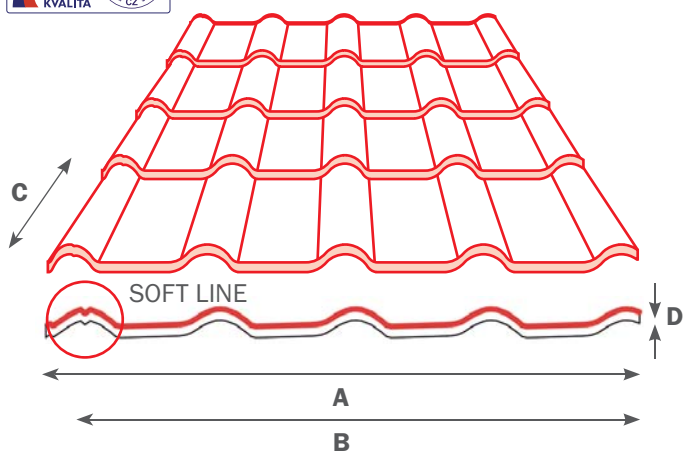

VARIANTY HLINÍKOVÉ STŘEŠNÍ KRYTINY

V hliníkovém provedení je dostupná jen běžná varianta SATJAM Grande, s délkou tašky 350 mm. Více informací na www.satjam.cz.

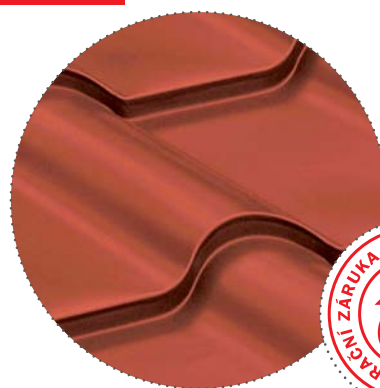

Odvětrávací taška je důležitým střešním prvkem. Pokud není plášť dostatečně odvětráván, zadržuje se v prostoru střešiny vlhkost, která kondenzuje na krytině a ostatních materiálech. Odvětrávací taška tento problém řeší a účinně předchází problémům jako je vznik plísní, snížení funkčnosti tepelné izolace nebo zkrácení životnosti dřevěných konstrukcí.

TECHNICKÉ PARAMETRY HLINÍKOVÉ STŘEŠNÍ KRYTINY

 Celková šířka (A) 1 173 mm	 Délka tašky (C) 350 mm	 Tloušťka plechu 0,6 mm	 Max. výrobní délka 4 670 mm	 Sklon použití od 10°
 Stavební šířka (B) 1 100 mm	 Výška odskoku (D) 20 mm	 Hmotnost cca 2,0 kg/m ²	 Min. výrobní délka 820 mm	 Barvy a povrchy viz strana 35

Kvalitní ocelová
střešní krytina



velkoformátová krytina

SATJAM Trend ocelová střešní krytina

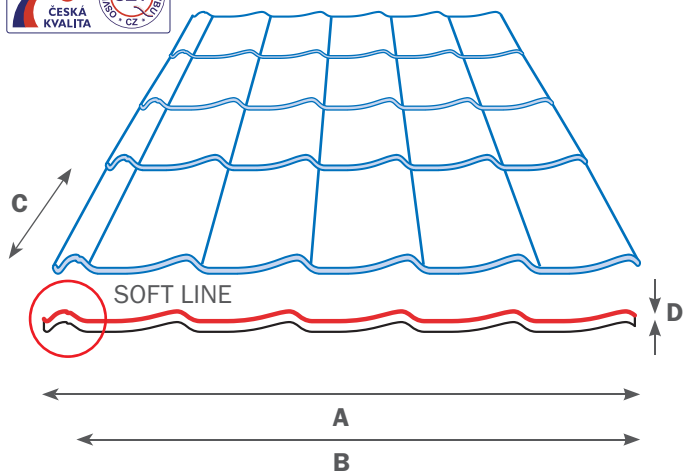

SATJAMFOL WI 135 ochrání podstřeší před působením atmosférických vlivů v případě, že se vlhkost dostala pod krytinu. Mikroperforace umožňuje prostup vodní páry směrem ven, a tak izolace zůstává suchá. Tato difuzní fólie vyniká poměrem ceny a užitné hodnoty.

VARIANTY OCELOVÉ STŘEŠNÍ KRYTINY

Zajímavou variantou základní krytiny SATJAM Trend je **SATJAM Trend Long**. Prodloužená verze nízkoprofilové krytiny se střídým a účelným designem zaujme na první pohled svou zvláštností. Více informací na www.satjam.cz.

TECHNICKÉ PARAMETRY OCELOVÉ STŘEŠNÍ KRYTINY

Celková šířka (A) 1 206 mm	Délka tašky (C) 350 mm, 400 mm	Tloušťka plechu 0,5 mm	Max. výrobní délka 6 070 mm, 6 120 mm	Sklon použití od 10°
Stavební šířka (B) 1 150 mm	Výška odskoku (D) 20 mm	Hmotnost cca 4,7 kg/m ²	Min. výrobní délka 820 mm, 950 mm	Barvy a povrchy viz strana 34



velkoformátová krytina

SATJAM Trend hliníková střešní krytina

Aluminium
13
AI

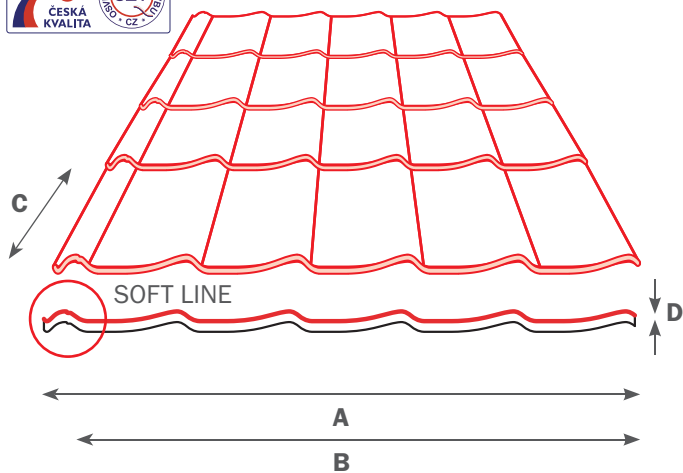

VARIANTY HLINÍKOVÉ STŘEŠNÍ KRYTINY







V hliníkovém provedení je dostupná jen běžná varianta SATJAM Trend, s délkou tašky 350 mm. Více informací na www.satjam.cz.



Odvětrávací komínek TR-OKI

je určen pro krytinu SATJAM Trend, ve které vytváří bezpečné a funkční ukončení nadstřešních částí technických zařízení budov (např. odvětrání kanalizace).

TECHNICKÉ PARAMETRY HLINÍKOVÉ STŘEŠNÍ KRYTINY

- | | | | | |
|--|---|--|--|---|
|  Celková šířka (A)
1 206 mm |  Délka tašky (C)
350 mm |  Tloušťka plechu
0,6 mm |  Max. výrobní délka
3 620 mm |  Sklon použití od
10° |
|  Stavební šířka (B)
1 150 mm |  Výška odskoku (D)
20 mm |  Hmotnost
cca 2,0 kg/m ² |  Min. výrobní délka
820 mm |  Barvy a povrchy
viz strana 35 |

Kvalitní ocelová
střešní krytina



velkoformátová krytina

SATJAM Taurus Maxx ocelová střešní krytina





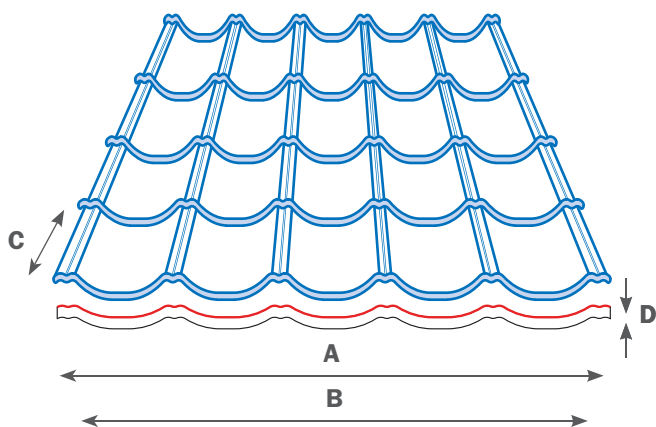







NOVINKA



Větrací pás hřebene je nedílnou součástí odvětrávacího systému střechy, odvětrávané přes hřebenače. Odvětrávání nesmí být v projektu opomenuto. Celý rok je totiž nutno odvádět ze střechy vodní páry (které prostoupí přes parobrzdy, izolace a difúzní fólie) a v letních dnech i horký vzduch.

TECHNICKÉ PARAMETRY OCELOVÉ STŘEŠNÍ KRYTINY

- | | | | | |
|--|---|--|--|---|
|  Celková šířka (A)
1 198 mm |  Délka tašky (C)
350 mm |  Tloušťka plechu
0,5 mm |  Max. výrobní délka
4 950 mm |  Sklon použití od
10° |
|  Stavební šířka (B)
1 150 mm |  Výška odskoku (D)
25 mm |  Hmotnost
cca 4,7 kg/m ² |  Min. výrobní délka
750 mm |  Barvy a povrchy
viz strana 34 |



velkoformátová krytina

SATJAM Taurus Maxx hliníková střešní krytina

Aluminium
13
AI



NOVINKA

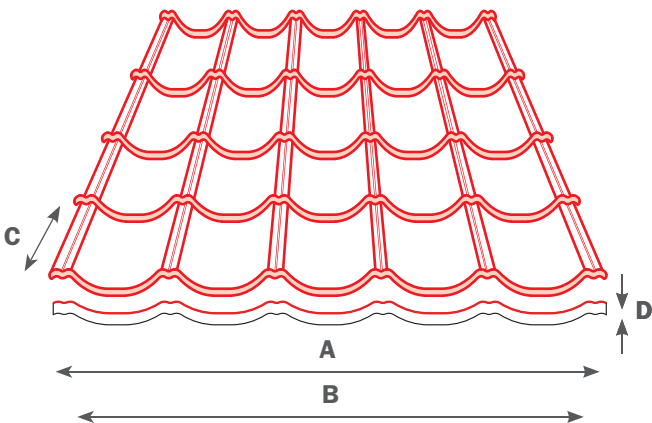

Pro správnou instalaci hliníkových střešních krytin jsou určeny šrouby SDT INOX. Speciálně navržený vrtací hrot z nerezí a integrovaná EPDM podložka zrychlují montáž. Venkovní část je upravena barevným lakem na bázi polyesteru v odstínech dodávaných krytin. Laková vrstva je velmi trvalá a odolná vůči mechanickým poškozením.

TECHNICKÉ PARAMETRY HLINÍKOVÉ STŘEŠNÍ KRYTINY

- | | | | | |
|---------------------------------------|-----------------------------------|--|---------------------------------------|---|
| Celková šířka (A)
1 198 mm | Délka tašky (C)
350 mm | Tloušťka plechu
0,6 mm | Max. výrobní délka
3 900 mm | Sklon použití od
10° |
| Stavební šířka (B)
1 150 mm | Výška odskoku (D)
25 mm | Hmotnost
cca 2,0 kg/m ² | Min. výrobní délka
750 mm | Barvy a povrchy
viz strana 35 |



SATJAM Niagara ocelový okapový systém



Více sortimentu
SATJAM Niagara na www.satjam.cz

BAREVNOST OKAPOVÉHO SYSTÉMU



TECHNICKÉ PARAMETRY SVODŮ

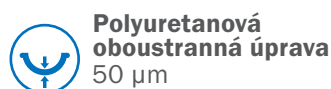

Ocelový okapový systém je vyroben z materiálu rakouské firmy

TECHNICKÉ PARAMETRY ŽLABŮ



voestalpine



ALURAIN Niagara hliníkový okapový systém

Aluminium
AI

Podokapní žlab

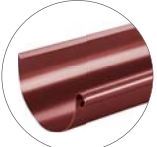

Žlabový roh



Svodová roura



Žlabový kout



Žlabový hák



Žlabový kotlík



Dilatační spojka

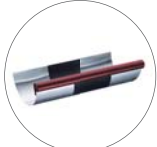

Žlabové čelo



Výtokové koleno



Odskok do svodu



Více sortimentu
SATJAM Niagara na www.satjam.cz

BAREVNOST OKAPOVÉHO SYSTÉMU

Hnědá

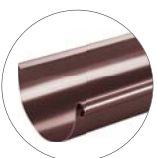

Černá

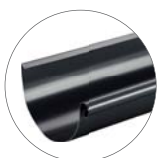

Antracitová

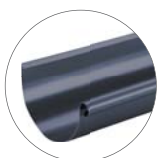

Červená

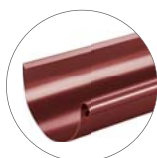

TECHNICKÉ PARAMETRY SVODŮ



Průměr
100 a 90 mm



Délka svodů
1 a 3 m



Tloušťka plechu
0,7 mm



Polyesterová
oboustranná úprava
25 µm

TECHNICKÉ PARAMETRY ŽLABŮ



Průměr
125 a 150 mm



Délka žlabů
4 m



Rozvinutá šířka
285 a 330 mm



Tloušťka plechu
0,7 mm

Slitinu norského hliníku
na výrobu okapového
systému nám
dodává společnost



Prémiová ocelová
střešní krytina



maloformátová krytina

SATJAM Taurus Modul ocelová střešní krytina

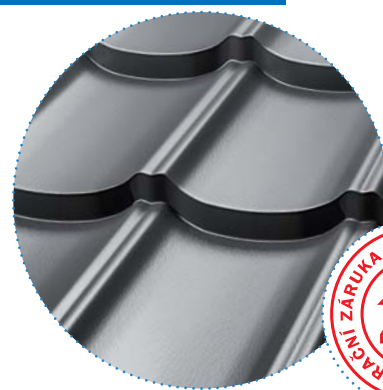
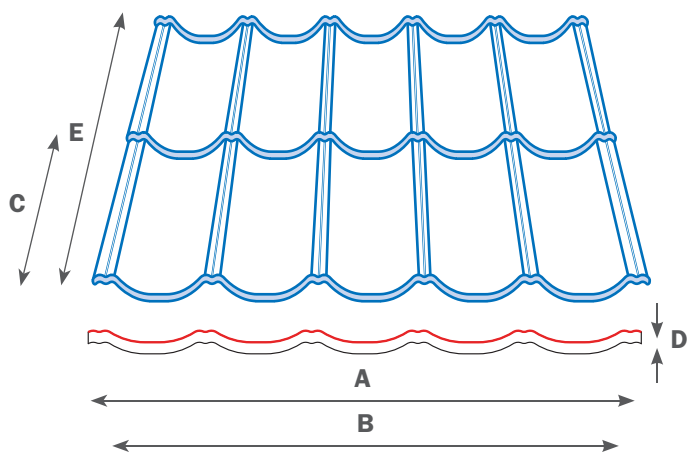

Střešní žebřík pro snadný pohyb po šikmé střeše SATJAM a pro její bezpečnou údržbu je určen žebřík z řady Protect Premium. Vyrábí se v barevných provedeních, odpovídajících krytině, a dodáván je v sadě se speciálními držáky pro všechny typy krytin.

TECHNICKÉ PARAMETRY OCELOVÉ STŘEŠNÍ KRYTINY

 Celková šířka (A) 1 198 mm	 Délka tašky (C) 350 mm	 Délka modulu (E) 720 mm	 Sklon použití od 15°	 Tloušťka plechu 0,5 mm
 Stavební šířka (B) 1 150 mm	 Výška odskoku (D) 30 mm	 Počet šablon/m² 1,24 ks	 Hmotnost cca 4,7 kg/m ²	 Barvy a povrchy viz strana 34



maloformátová krytina





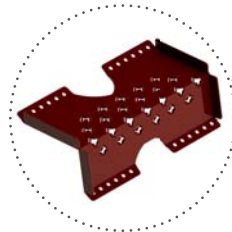
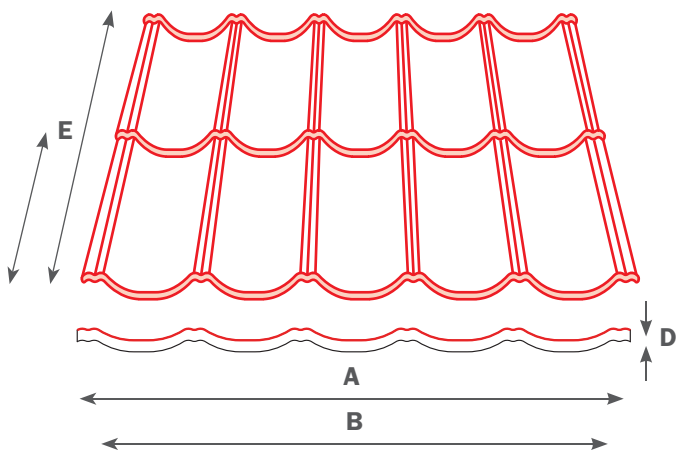



SATJAM Taurus Modul hliníková střešní krytina

Aluminium
13
AI



Střešní schod patří k prvkům, které zjednodušují servisní práce a údržbu na střeše. Schod je opatřen dvěma nášlapnými plochami s protiskluzovou úpravou a montuje se pomocí speciálních šroubů na vrcholy profilované krytiny nebo trapezového plechu.

TECHNICKÉ PARAMETRY HLINÍKOVÉ STŘEŠNÍ KRYTINY

- | | | | | |
|--|---|--|---|---|
|  Celková šířka (A)
1 198 mm |  Délka tašky (C)
350 mm |  Délka modulu (E)
720 mm |  Sklon použití od
15° |  Tloušťka plechu
0,6 mm |
|  Stavební šířka (B)
1 150 mm |  Výška odskoku (D)
30 mm |  Počet šablon/m²
1,24 ks |  Hmotnost
cca 2,0 kg/m ² |  Barvy a povrchy
viz strana 35 |

Kvalitní ocelová
střešní krytina



maloformátová krytina

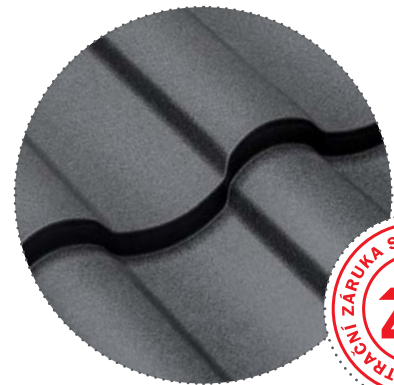
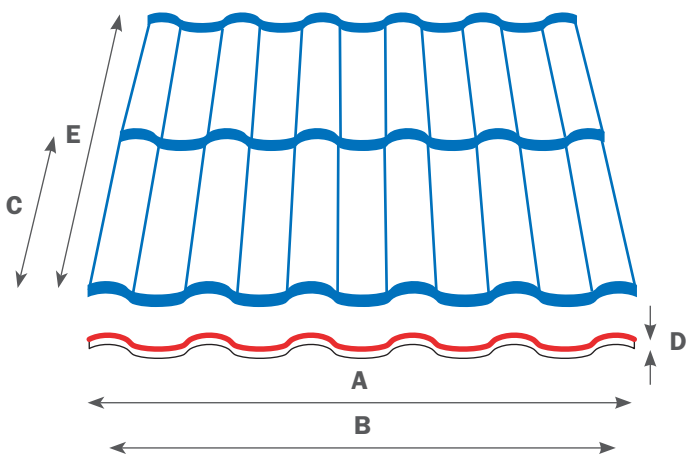

SATJAM Arad Modul ocelová střešní krytina



SATJAM Arad Modul je navržený pro snadnou montáž s využitím viditelných šroubů. Doporučujeme krytinu kotvit pomocí šroubů Torx, které jsou nejen odolné, ale zároveň esteticky řešené.

SATJAM Arad Modul se tak hodí pro složitější tvary střech.

TECHNICKÉ PARAMETRY OCELOVÉ STŘEŠNÍ KRYTINY

- | | | | | |
|--|---|--|---|---|
|  Celková šířka (A)
1 179 mm |  Délka tašky (C)
350 mm |  Délka modulu (E)
715 mm |  Sklon použití od
15° |  Tloušťka plechu
0,5 mm |
|  Stavební šířka (B)
1 080 mm |  Výška odskoku (D)
25 mm |  Počet šablon/m²
1,32 ks |  Hmotnost
cca 4,7 kg/m ² |  Barvy a povrchy
viz strana 34 |



maloformátová krytina

SATJAM York Modul ocelová střešní krytina

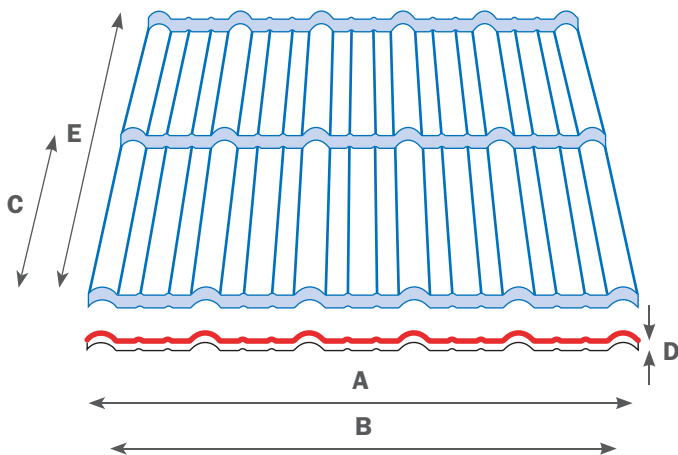

Hřebenáč je součástí typizovaných klempířských prvků. Kromě ukončení krytiny ve vrcholu může sloužit i k odvětrávání. V sortimentu našeho příslušenství najdete vhodné hřebenáče pro jakoukoliv krytinu SATJAM, včetně trapézových plechů.

TECHNICKÉ PARAMETRY OCELOVÉ STŘEŠNÍ KRYTINY

- | | | | | |
|--|---|--|---|---|
|  Celková šířka (A)
1 165 mm |  Délka tašky (C)
350 mm |  Délka modulu (E)
710 mm |  Sklon použití od
25° |  Tloušťka plechu
0,5 mm |
|  Stavební šířka (B)
1 110 mm |  Výška odskoku (D)
30 mm |  Počet šablon/m²
1,29 ks |  Hmotnost
cca 4,7 kg/m ² |  Barvy a povrchy
viz strana 34 |



maloformátová krytina

SATJAM Reno Premium ocelová střešní krytina

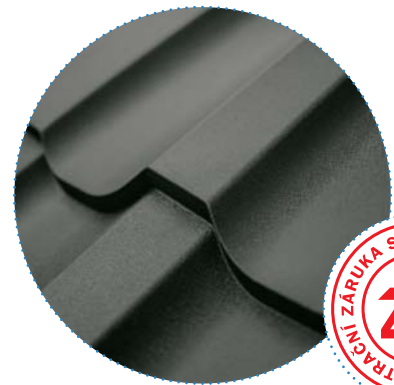
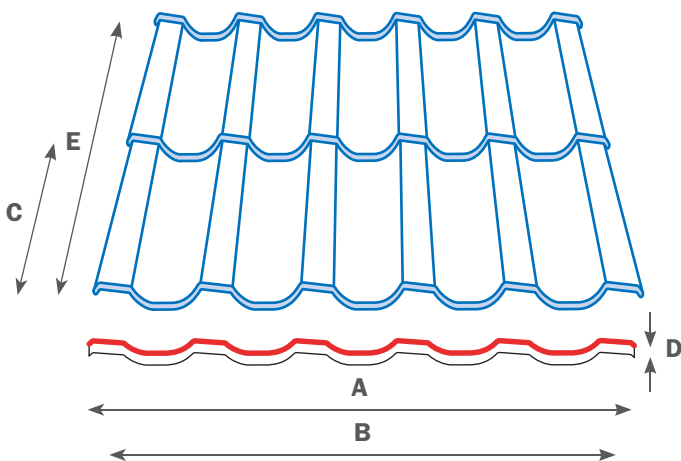



Sněhový zachytávač obloukový (SZO) je součástí systému sněhových zábran. Tento bezpečnostní prvek zabrání sesuvu sněhu, který by ohrozil zdraví nebo majetek. Sníh zůstává na střeše a odtává postupně.

TECHNICKÉ PARAMETRY OCELOVÉ STŘEŠNÍ KRYTINY

- 

Celková šířka (A)
1 192 mm
- 

Délka tašky (C)
350 mm
- 

Délka modulu (E)
755 mm
- 

Sklon použití od
15°
- 

Tloušťka plechu
0,5 mm
- 

Stavební šířka (B)
1 105 mm
- 

Výška odskoku (D)
30 mm
- 

Počet šablon/m²
1,292 ks
- 

Hmotnost
cca 4,7 kg/m²
- 

Barvy a povrchy
viz strana 34



maloformátová krytina

SATJAM Rombo Premium ocelová střešní krytina

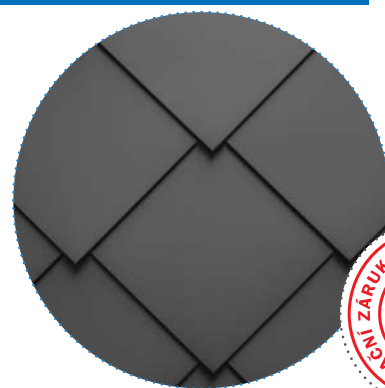
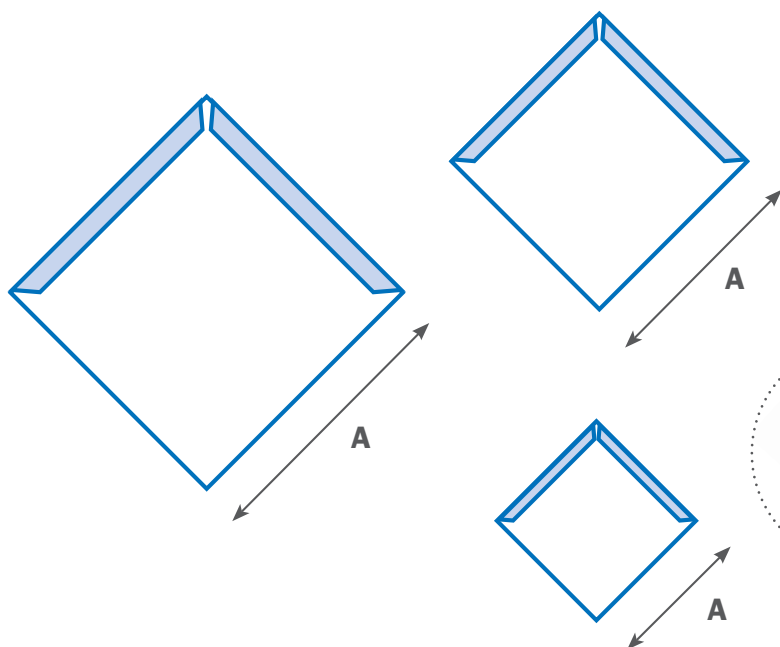

Příponka INOX je navržena přímo pro montáž krytiny SATJAM Rombo Premium ve všech rozměrových variantách. Zajišťuje jednoduchou a stabilní instalaci této oblíbené náhrady tradičních cementovláknitých čtverců kladených na koso. Používá se pro ocelové i hliníkové provedení krytiny.

TECHNICKÉ PARAMETRY OCELOVÉ STŘEŠNÍ KRYTINY

 **Stavební šířka (A)**
555 mm, 345 mm, 245 mm

 **Tloušťka plechu**
0,5 mm

 **Sklon použití od**
22°

 **Hmotnost**
cca 4,5 kg/m²
cca 5,0 kg/m²
cca 5,7 kg/m²

 **Užitná plocha/ks**
0,308 m²; 0,119 m²; 0,06 m²

 **Počet šablon/m²**
3,23 ks; 8,33 ks; 16,67 ks

 **Barvy a povrchy**
viz strana 34

Kvalitní ocelová
střešní krytina

maloformátová krytina

SATJAM Rombo Metallic ocelová střešní krytina



NOVINKA

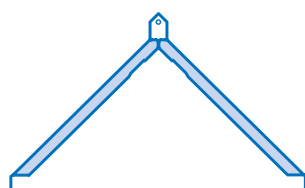
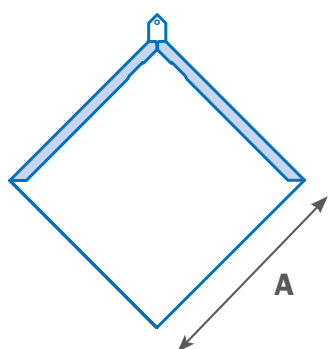

Startovací taška

VYLEPŠENÍ OCELOVÉ STŘEŠNÍ KRYTINY

Krytina SATJAM Rombo Metallic je opticky stejná jako Rombo Premium. Má ale vylepšené uchycení, takže pokládka postupuje rychleji a výsledkem jsou dokonale kosé úhly.

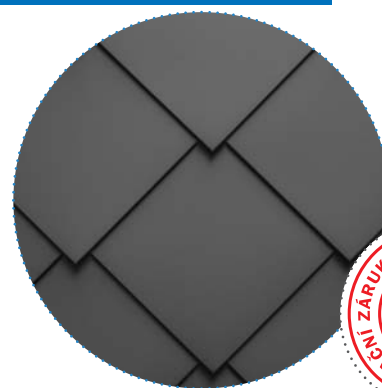

Trubkové sněhové zábrany SATJAM Protect Premium jsou na pohled jednoduchým, přesto účinným způsobem, jak zabránit sesuvu sněhové vrstvy ze střechy a zajistit její postupné odtávání. Systém zábran by měl být součástí projektové dokumentace střechy.

TECHNICKÉ PARAMETRY OCELOVÉ STŘEŠNÍ KRYTINY

Stavební šířka (A)
345 mm

Tloušťka plechu
0,5 mm

Sklon použití od
22°

Hmotnost
cca 5,0 kg/m²

Užitná plocha/ks
0,119 m²

Počet šablon/m²
8,40 ks

Barvy a povrchy
viz strana 34



maloformátová krytina

SATJAM Rombo Metallic hliníková střešní krytina

Aluminium
13
AI



NOVINKA

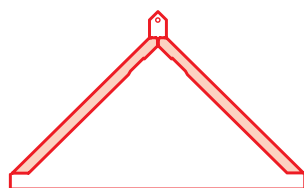
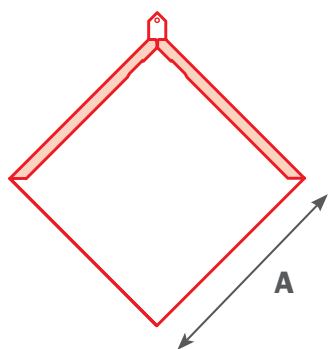

Startovací taška

VYLEPŠENÍ HLINÍKOVÉ STŘEŠNÍ KRYTINY

SATJAM Rombo Metallic se nově vyrábí také z hliníku AluMat®, ale pouze v hladké variantě. Krytina je ideální náhradou dožilých eternitových střeš, protože vzhled zůstane stejný, ale životnost je zajištěna na mnoho let.

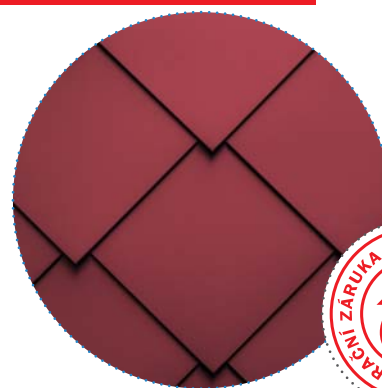

Držák solární technologie DSS.

CWL se kotví na střed šablon Rombo, které musejí mít předem zespoda nalepenou vymezovací podložku.

Držák samotný se podkládá pryžovým těsněním a upevňuje pomocí speciálních systémových šroubů. Výsledkem je spolehlivá instalace na fungující střeše.

TECHNICKÉ PARAMETRY HLINÍKOVÉ STŘEŠNÍ KRYTINY

 **Stavební šířka (A)**
345 mm

 **Tloušťka plechu**
0,6 mm

 **Sklon použití od**
22°

 **Hmotnost**
cca 2,5 kg/m²

 **Užitná plocha/ks**
0,119 m²

 **Počet šablon/m²**
8,40 ks

 **Barvy a povrchy**
viz strana 35



maloformátová krytina

SATJAM Bond Metallic ocelová střešní krytina

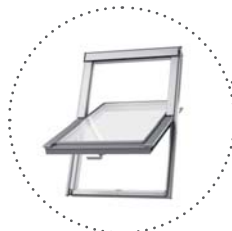
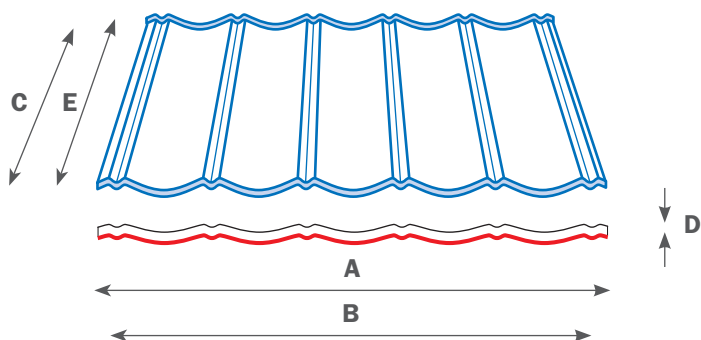

Střešní okna přispívají k lepší využitelnosti podkrovní, kde stále častěji vznikají půdní byty. Ke střeším SATJAM dodáváme moderní dřevěná i plastová okna SATJAM Aura s trojsklem, která mají vynikající poměr ceny a kvality.

TECHNICKÉ PARAMETRY OCELOVÉ STŘEŠNÍ KRYTINY

 Celková šířka (A) 1 020 mm	 Délka tašky (C) 410 mm	 Délka modulu (E) 450 mm	 Sklon použití od 12°	 Tloušťka plechu 0,5 mm
 Stavební šířka (B) 950 mm	 Výška odskoku (D) 28 mm	 Počet šablon/m² 2,56 ks	 Hmotnost cca 5,0 kg/m ²	 Barvy a povrchy viz strana 34



maloformátová krytina

SATJAM Bond Metallic hliníková střešní krytina

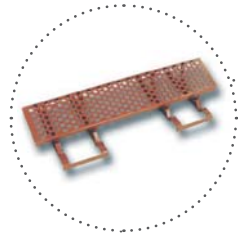
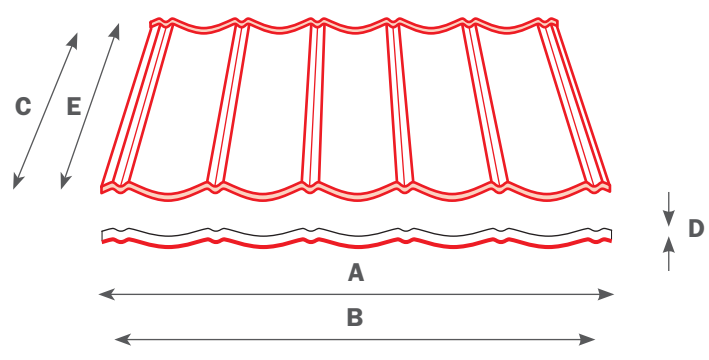

Střešní lávka patří k důležitým doplňkům, které umožňují bezpečný pohyb a usnadňují práci na střeše s výraznějším sklonem. Typicky se umísťuje poblíž střešního výlezu a využívá se při pravidelné revizi a údržbě komínů.

TECHNICKÉ PARAMETRY HLINÍKOVÉ STŘEŠNÍ KRYTINY

- 

Celková šířka (A)
1 020 mm
- 

Délka tašky (C)
410 mm
- 

Délka modulu (E)
450 mm
- 

Sklon použití od
12°
- 

Tloušťka plechu
0,6 mm
- 

Stavební šířka (B)
950 mm
- 

Výška odskoku (D)
28 mm
- 

Počet šablon/m²
2,56 ks
- 

Hmotnost
cca 2,0 kg/m²
- 

Barvy a povrchy
viz strana 35

Kvalitní ocelová
střešní krytina



maloformátová krytina

SATJAM Šindel ocelová střešní krytina

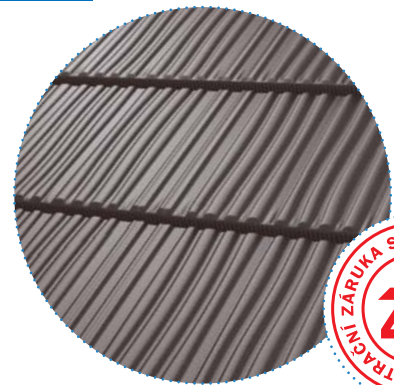
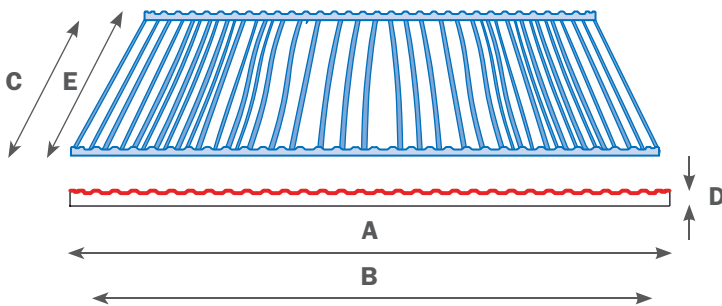

Střešní výlez Aura VOÜ zpřístupňuje střešní výhled se sklonem 15–60 stupňů zevnitř objektu a slouží také k větrání. Používá se v nevytápěných a neobývaných podkrovních. Výlezové okno nabízíme ve dvou různých rozměrech. Jednoduchou úpravou přímo na stavbě můžete změnit způsob otevírání.

TECHNICKÉ PARAMETRY OCELOVÉ STŘEŠNÍ KRYTINY

- | | | | | |
|--|---|--|---|---|
|  Celková šířka (A)
1 223 mm |  Délka tašky (C)
370 mm |  Délka modulu (E)
400 mm |  Sklon použití od
25° |  Tloušťka plechu
0,5 mm |
|  Stavební šířka (B)
1 205 mm |  Výška odskoku (D)
34 mm |  Počet šablon/m²
2,25 ks |  Hmotnost
cca 5,0 kg/m ² |  Barvy a povrchy
viz strana 34 |







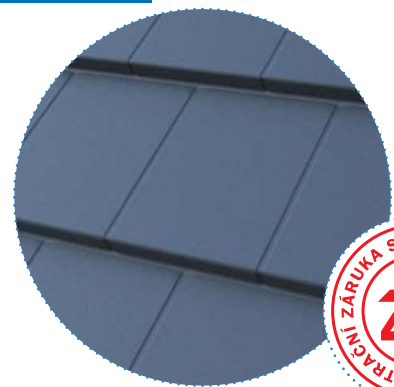
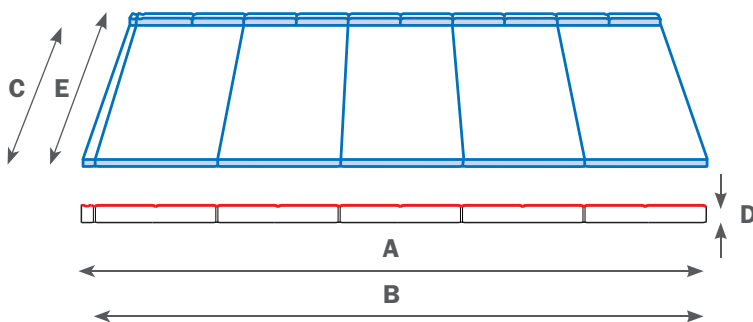





maloformátová krytina

SATJAM Flat Plus ocelová střešní krytina



Difuzní fólie pro nízké sklony je uzpůsobena pro střechy s úhlem od 8 stupňů. Takové střechy vyžadují vyšší ochranu proti zatečení a lepší odvětrávání. Doplnková hydroizolační vrstva **SATJAMFOL VN 200** je dvouvrstvá membrána na bázi polyesteru a polyuretanu, která tyto potřeby řeší.

TECHNICKÉ PARAMETRY OCELOVÉ STŘEŠNÍ KRYTINY

-  **Celková šířka (A)**
1 245 mm
-  **Délka tašky (C)**
320 mm
-  **Délka modulu (E)**
354 mm
-  **Sklon použití od**
25°
-  **Tloušťka plechu**
0,5 mm
-  **Stavební šířka (B)**
1 207 mm
-  **Výška odskoku (D)**
28 mm
-  **Počet šablon/m²**
2,59 ks
-  **Hmotnost**
cca 5,0 kg/m²
-  **Barvy a povrchy**
viz strana 34

SATJAM příslušenství střech

Pro kvalitní střechu nestačí jen dobrá krytina. Jsme si toho vědomi, a proto v našem sortimentu najdete veškeré příslušenství potřebné k realizaci. Ať jde o izolace, okapy, střešní okna, montážní materiál nebo bezpečnostní prvky, na nic jsme nezapomněli. Tyto produkty jsou pečlivě sladěny s krytinami pro bezchybný vzhled, maximální funkčnost a dlouhou životnost.

NOVÝ KATALOG
PŘÍSLUŠENSTVÍ



Prostupové prvky
odvětrávací a vstupové prvky
pro střechy



SATJAM Solar
držáky pro solární systémy na
vaši střechu



SATJAM Protect Premium
pro bezpečnou
a fungující střechu

NOVINKA hranatý okapový systém



**Hranatý ocelový
okapový systém**
z kvalitního materiálu rakouské
ocelárny Voestalpine

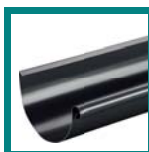

Hliníkový okapový systém
ze slitiny norského hliníku

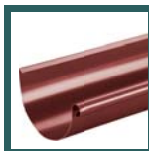

Ocelový okapový systém
z kvalitního materiálu rakouské
ocelárny Voestalpine

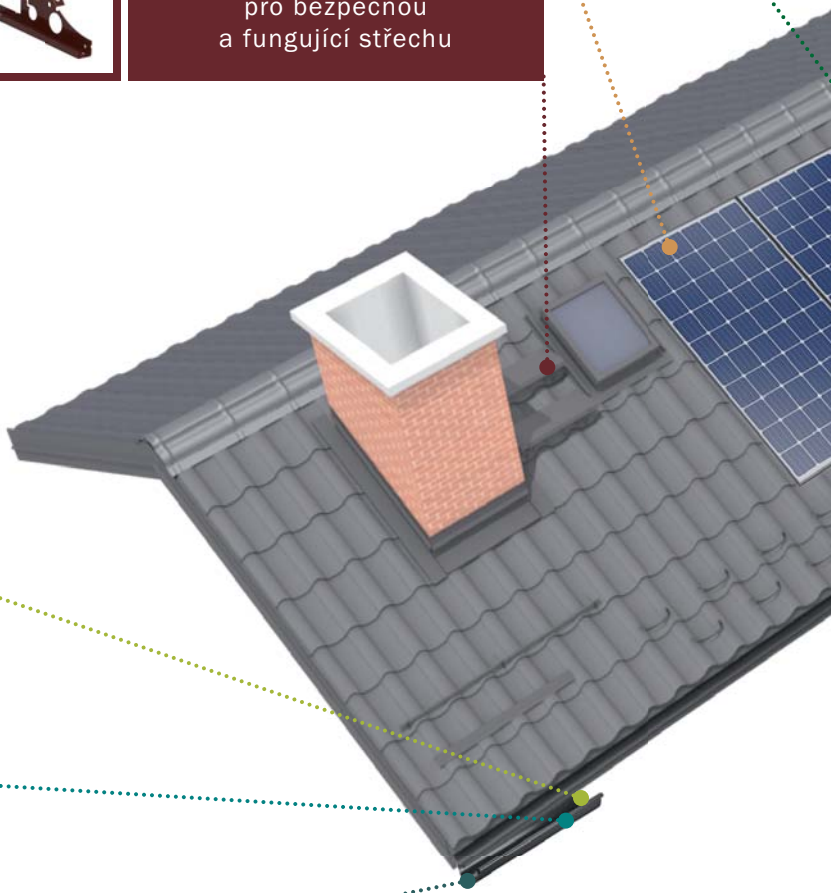

■ **SATJAM**
technická podpora

Montážní návod
SATJAM sněhové zábrany
ke stažení zde



Katalog
SATJAM SDT šrouby
ke stažení zde





Klempířské výrobky
hřebenáče, závětrné lišty,
okapní plechy a mnoho dalšího



Spojovací materiál
pro správné ukotvení
střechy a příslušenství

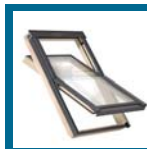

SATJAM Aura
výlezy, střešní okna
a příslušenství k nim



Držáky hromosvodu
pro správné uchycení
hromosvodového drátu

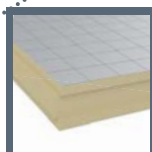

SATJAM Izopir
nadkroevní izolace
v různých tlouškách



SATJAM Safe
sněhové zábrany, lávky a schody
ve standardním provedení



Fólie a těsnění
fólie, těsnící
a spojovací pásy, WRAP

■ **SATJAM Příslušenství**
webová prezentace

SATJAM Příslušenství
členění dle skupin prvků



SATJAM Příslušenství
členění dle střešních krytin



Sřešní krytina	Aluzinek AlZn	Polyestersat 25 µm 0,50 mm PE 25	Polyestersat 25 µm 0,63 mm PE 25	Satmat hrubozrný 35 µm PMH 35	Purmat® 50 µm PUM	Purmax® 40 µm PUX	GreenCoat® Crown BT 26 µm CR
SATJAM Rapid DeLuxe	✗	✓	✗	✓	✓	✓	✓
SATJAM Rapid Trend	✓	✓	✓	✓	✓	✓	✓
SATJAM TP26 Express	✗	✓	✗	✓	✓	✓	✗
SATJAM Roof	✗	✓	✗	✓	✓	✓	✓
SATJAM Grande	✗	✓	✗	✓	✓	✓	✓
SATJAM Trend	✗	✓	✗	✓	✓	✓	✓
SATJAM Taurus Maxx	✗	✓	✗	✓	✓	✓	✓
SATJAM Arad Modul	✗	✗	✗	✓	✓	✓	✗
SATJAM Taurus Modul	✗	✗	✗	✓	✓	✓	✓
SATJAM Reno Premium	✗	✗	✗	✓	✓	✓	✗
SATJAM Rombo Premium	✗	✗	✗	✓	✓	✗	✗
SATJAM Rombo Metallic	✗	✗	✗	✓	✗	✗	✗
SATJAM Bond Metallic	✗	✓	✗	✓	✓	✓	✓
SATJAM Šindel	✗	✗	✗	✗	✓	✓	✗
SATJAM Flat Plus	✗	✗	✗	✗	✓	✓	✗
SATJAM York Modul	✗	✗	✗	✓	✓	✓	✗
SATJAM tabule/svitky	✓	✓	✓	✓	✓	✓	✓

✓ V tomto materiálu krytinu vyrábíme ✗ V tomto materiálu krytinu nevyrábíme

PRÉMIOVÉ MATERIÁLY OCEL

GreenCoat® Crown BT 26 µm, 0,5 mm (CR), ocel, 40letá Registrační záruka!*

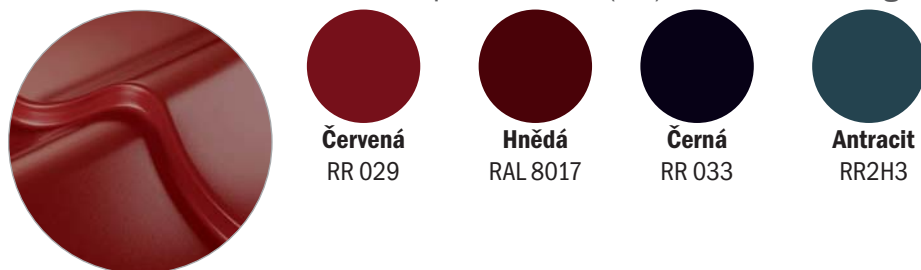

Jemně strukturovaná povrchová úprava od skandinávského dodavatele SSAB je vyrobena s respektem k životnímu prostředí. Přitom odolá i nejděrsnějším klimatickým podmínkám.



Purmat® 50 µm, 0,5 mm (PUM50), ocel, 40letá Registrační záruka!*



Matná polyuretanová povrchová úprava s vysokou odolností proti korozi, mechanickému poškození a UV záření, kterou vyvinuly laboratoře ArcelorMittal exkluzivně pro SATJAM.



Purmax® 40 µm, 0,5 mm (PUX), ocel, 40letá Registrační záruka!*

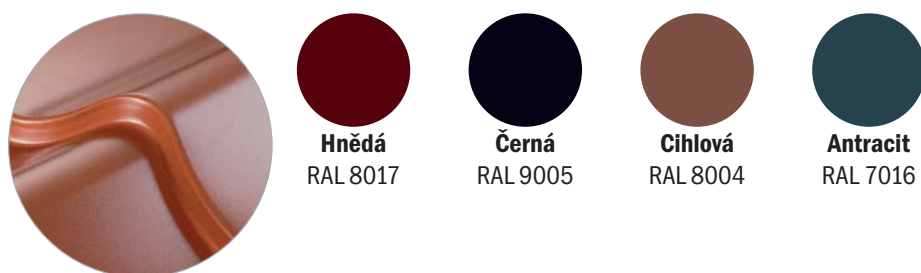

PURMAX® byl vyvinut pro vysokou stálost vůči okolním podmínkám a proti mechanickému poškození. Hlavní ochranou je kombinace (hybrid) dvou vrstev laku, polyuretanu a polyesteru.



SATJAM OCEL povrchové úpravy a jejich barevnosti

Tloušťka ocelového plechu (mm)	ALUZINEK ELEMENT	LAKOVANÝ POZINK											
		EFEKT									EXTRA		
		SATJAM Registrační záruka 20 let*									SATJAM Registrační záruka 40 let*		
0,50	AlZn	Polyestersat 25 µm						Satmat hrubozrný 35 µm			Purmat® 50 µm	Purmax® 40 µm	GreenCoat® Crown BT
		RR 032	1002	1015	1021	3009	RR 011	RR 028	RR 028	RR 028	7016	RR 033	
3011	3016	5010	6005	6029	RR 032	RR 033	RR 033	8004	8017	RR 033			
7000	7016	7024	7035	8004	RR 750	7016	RR 750	8017	8017	RR2H3			
8017	8023	9002	9005	9006	8017		7016	9005	RR 029				
9007	9010												
0,63		3011	7016	8017	9002	9006							
		9010											

* SATJAM Registrační záruka je platná pouze v případě registrace střechy na www.satjam.cz.

Zobrazení barev je jen orientační.

Sřešní krytina	AluMat® 25 µm APM	AluMat® Stucco 25 µm APMS	AluFalc® 25 µm AF	AluFalc® Stucco 25 µm AFS
SATJAM Rapid DeLuxe	✓	✓	✓ pouze provedení L1	✓ pouze provedení L1
SATJAM Rapid Trend	✓	✓	✗	✗
SATJAM Roof	✓	✓	✗	✗
SATJAM Grande	✓	✓	✗	✗
SATJAM Trend	✓	✓	✗	✗
SATJAM Taurus Maxx	✓	✓	✗	✗
SATJAM Taurus Modul	✓	✓	✗	✗
SATJAM Rombo Metalic	✓	✗	✗	✗
SATJAM Bond Metalic	✓	✗	✗	✗
SATJAM tabule/svítek	✓	✓	✓	✓

PRÉMIOVÉ MATERIÁLY HLINÍK

✓ V tomto materiálu krytinu vyrábíme ✗ V tomto materiálu krytinu nevyrábíme

AluFalc® 25 µm, 0,7 mm (AF), hliník, 60letá Registrační záruka!*

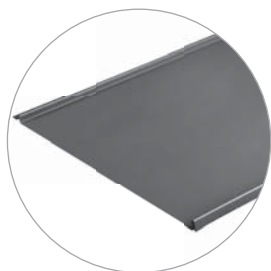

Odolný hliníkový plech s povrchovou úpravou polymerem modifikovaným polyuretanem je speciálně určený pro falcování. První nabízenou variantou je AluFalc s hladkým povrchem, kterou dodáváme ve třech oblíbených barvách. Další možností je varianta se strukturovaným povrchem a v trendovém odstínu Antracit.



AluFalc® Stucco 25 µm, 0,7 mm (AFS), hliník, 60letá Registrační záruka!*

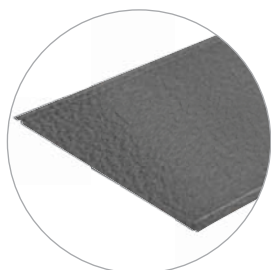

AluMat® 25 µm, 0,6 mm (APM), hliník, 60letá Registrační záruka!*



NOVINKA

Slitinu hliníku nejvyšší jakostní třídy EXCELENT odebíráme od kvalitního norského producenta, společnosti Speira. Povrchově je chráněna originální polyesterovou povrchovou úpravou a nabízíme ji ve dvou provedeních. Varianta s hladkým povrchem AluMat je k dispozici v pěti barevných odstínech. Strukturovaný povrch AluMat Stucco nabízíme ve čtyřech barvách.



AluMat® Stucco 25 µm, 0,6 mm (APMS), hliník, 60letá Registrační záruka!*



SATJAM HLINÍK povrchové úpravy a jejich barevnosti

		SLITINA HLINÍKU							
		EXCELENT							
		SATJAM Registrační záruka 60 let*							
		AluMat® 25 µm			AluMat® Stucco 25 µm		AluFalc® 25 µm		AluFalc® Stucco 25 µm
Tloušťka hliníkového plechu (mm)	0,60	3011	7016	8017	3011	7016			
		9005	8004		8017	9005			
	0,70						3009	7016	7016
							8017		

* SATJAM Registrační záruka je platná pouze v případě registrace střechy na www.satjam.cz.

Zobrazení barev je jen orientační.

SATJAM®

střechy · okapy · trapézy



- SATJAM, s.r.o., Michalská 1032/21, 710 00 Ostrava
tel.: +420 596 223 511, fax: +420 596 223 560
e-mail: satjam@satjam.cz
- Praha – Jiráskova 367, 250 82 Úvaly
tel.: +420 281 980 861, e-mail: praha@satjam.cz
- Brno – Kaštanová 34, 620 00 Brno
tel.: +420 517 070 019, e-mail: brno@satjam.cz
- Ostrava – Michalská 1032/21, 710 00 Ostrava
tel.: +420 596 223 535, e-mail: ostrava@satjam.cz
- Hradec Králové – Areál VESNA, Čeperka 306, 530 02 Čeperka
tel.: +420 495 490 877, e-mail: hradec.kralove@satjam.cz
- Ústí nad Labem – Textilní 3459, 400 01 Ústí nad Labem
tel.: +420 477 750 311, e-mail: usti@satjam.cz
- České Budějovice – Dobrovodská 2129, 370 06 České Budějovice
tel.: +420 380 070 171, e-mail: ceske.budejovice@satjam.cz
- Plzeň – Tovární ul., 330 12 Horní Bříza
tel.: +420 377 010 085, e-mail: plzen@satjam.cz

- SATJAM, s.r.o., Priemyselný areál 3577/4,
P.O. Box 66, 058 01 Poprad
tel.: +421 527 723 617, fax: +421 527 893 512
e-mail: obchod@satjam.sk

Výrobní závod
 Obchodní středisko

CCS BONUS SATJAM
vždy něco navíc pro klempíře a pokrývače

V novém programu CCS Bonus SATJAM sbíráte a čerpáte body jednoduše.

<http://bonus.satjam.cz>





NÁŠ KOMPLETNÍ SORTIMENT

- střešní krytiny
- okapové systémy
- střešní doplňky
- trapézové plechy
- střešní okna a výlezy
- stěnové kazety, panely
- konstrukční profily
- rovinné plechy, svítky
- interiérové podhledy a obklady
- PIR panely a nadkroevní izolace

JSME DRŽITELI CERTIFIKÁTŮ

- ČSN EN ISO 9001:2016
- ČSN EN ISO 14001:2016
- ČSN ISO 45001:2018



NAŠE PRODUKTY VYRÁBÍME Z MATERIÁLŮ RENOMOVANÝCH SPOLEČNOSTÍ:



NAŠE KATALOGY

Ceník produktů



Spust čtečku a naskenuj



Technický katalog



Spust čtečku a naskenuj



Katalog příslušenství



Spust čtečku a naskenuj



Katalog SATJAM Protect Premium



Spust čtečku a naskenuj



www.satjam.cz